

jurhan.com

BÝVANIE | DOMÁCNOSŤ | RELAX

Hojdacie kreslo, leňoška, nosnosť 150kg



Kód tovaru: LYY10G, LYY10M, LYY11G

INŠTRUKCIE

POZOR! Dbajte na bezpečnostné a montážne pokyny, aby sa predišlo riziku poranenia resp. poškodenie produktu.



Len na domáce a komerčné použitie!

Dôležité: Pozorne si prečítajte tieto pokyny a uschovajte si ich na prečítanie na neskôr. Ak v budúcnosti dáte tento produkt niekomu inému, prosím nezabudnite odovzdať aj tento návod.

Malé časti a plastové vrecká uchovávajte mimo dosahu detí.
Nebezpečenstvo udusenía!

Skontrolujte všetky prvky, súčasti a diely, či nie sú poškodené. Napriek starostlivým kontrolám sa môže stať, že aj ten najlepší produkt sa počas prepravy poškodí. V prípade poškodenia nás prosím kontaktujte. Chybné diely môžu ohroziť vaše zdravie.

Výrobok nikdy neupravujte! Zmeny anulujú záruku.



VŠEOBECNÉ BEZPEČNOSTNÉ INFORMÁCIE TÝKAJÚCE SA POUŽÍVANIA

Všeobecné usmernenia

- Pozorne si prečítajte nasledujúce pokyny a podľa toho výrobok používajte.
- Tento návod si uschovajte a odovzdajte ho pri premiestňovaní produktu.
- Tento súhrn nemusí obsahovať všetky podrobnosti o všetkých variáciách a uvažovaných krokoch. Prosím, kontaktujte nás ak sú potrebné ďalšie informácie a pomoc.

Varovania

- Výrobok je navrhnutý len ako sedadlo pre maximálne jednu osobu.
- Použitie, ktoré nezodpovedá vyššie uvedenému popisu, alebo neoprávnené zmeny alebo úpravy nie sú povolené.
- V opačnom prípade môže dôjsť k zraneniu osôb alebo poškodeniu produktu. Výrobok musí byť presne zostavený a používaný v súlade s ustanoveniami návodu. Predávajúci nenesie zodpovednosť za škody spôsobené nesprávnou montážou alebo nesprávnym používaním.
- Ak je po vybalení chybná alebo chýbajúca časť, ihneď nás kontaktujte.
- Odporúčame, aby výrobok zostavili dve dospelé osoby. Dôkladne dodržujte montážne kroky.
- Správne umiestnite a nastavte diely, potom postupne utiahnite všetky skrutky.
- Položte výrobok na rovnú podlahu a uistite sa, že je počas používania dostatok voľného miesta.
- Kývavý pohyb stoličky je určený aktivitou sediaceho. Prosím, nekývajte sa nadmerne, aby ste sa vyhli prevráteniu.
- Nikdy nestojte na stoličke ani ju nepoužívajte ako rebrík alebo horolezecký nástroj.









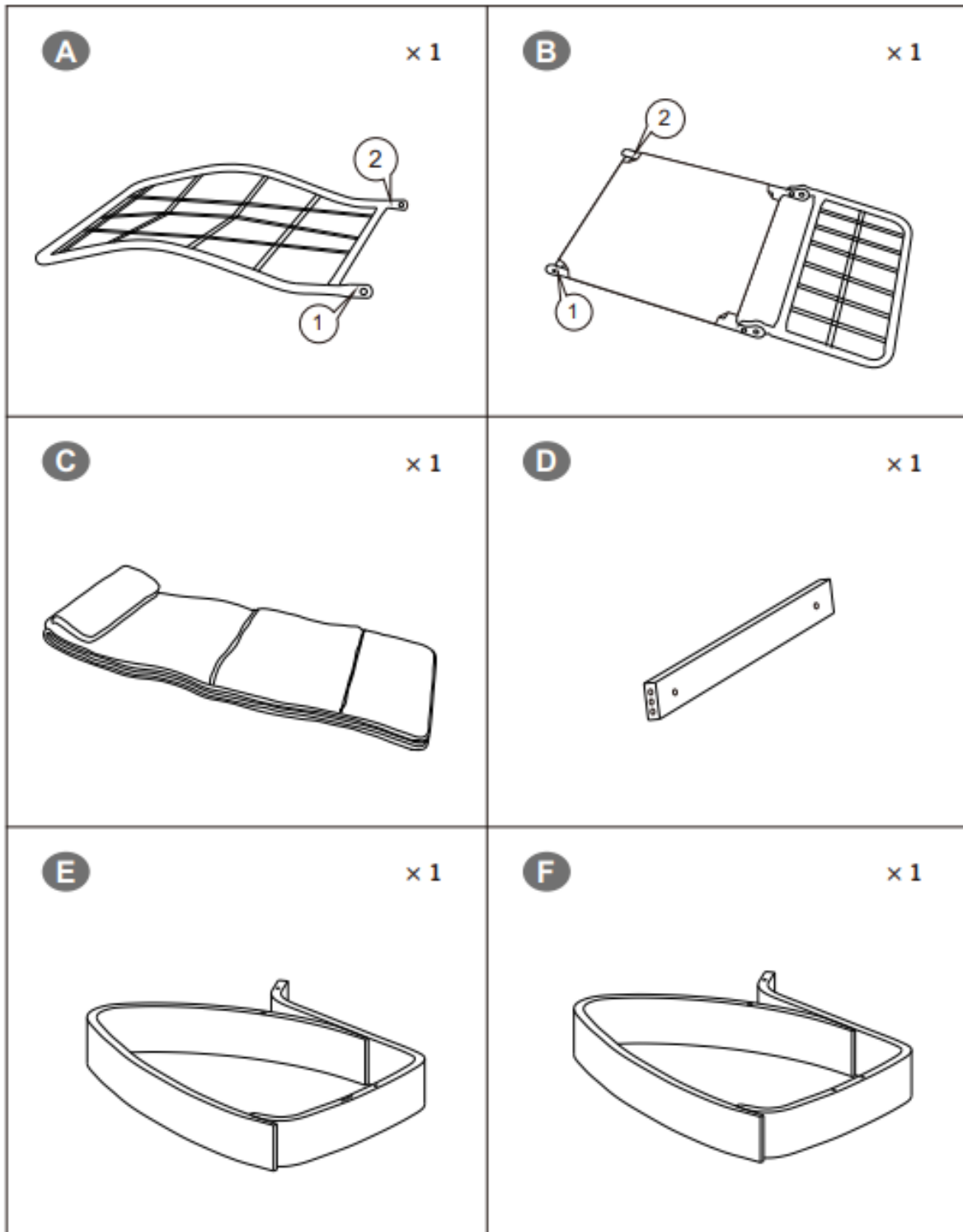

Jurhan.com

- Počas používania vždy skontrolujte skrutky, aby ste sa uistili o pevnosti spojovacích bodov. V prípade potreby ich dotiahnite znova.
- V záujme bezpečnosti prosím ihneď vymeňte akúkoľvek poškodenú časť.
- Maximálna statická nosnosť je 150 kg (Nesadajte si na stoličku prudko ani nasilu).
- Pri každodennej starostlivosti vyčistite drevený rám mäkkou vlhkou handričkou a jemným čistiacim prostriedkom; osušte mäkkou, čistou handričkou.
- Chráňte výrobok pred priamym slnečným žiarením alebo dažďom, ostrými predmetmi a žieravinami.
- Výrobok nikdy nepoužívajte, ak niektorá časť chýba alebo je chybná. V opačnom prípade bude hroziť nebezpečenstvo.
- Nie je to hračka! Deťom nie je dovolené liezť alebo hrať sa na produkte, aby sa predišlo zraneniu tela spôsobenému naklonením.
- Deti musia byť pri používaní výrobku pod dohľadom dospelých.
- Počas procesu montáže uchovávajte malé časti mimo dosahu detí. Pri požití hrozí riziko vdýchnutia.
- Aby ste predišli potenciálnemu nebezpečenstvu udusenía, uchovávajte všetky časti a obaly (fólie, plastové vrecká a penu atď.) mimo bábätiak a detí.

Jurhan.com





<p>G × 2</p> 	<p>H × 2</p>  <p>M6 × 16mm</p>	<p>I × 2</p>  <p>M6 × 106mm</p>
<p>J × 6</p>  <p>M6 × 80mm</p>	<p>K × 4</p> 	<p>L × 2</p> 
<p>M × 2</p> 		



1

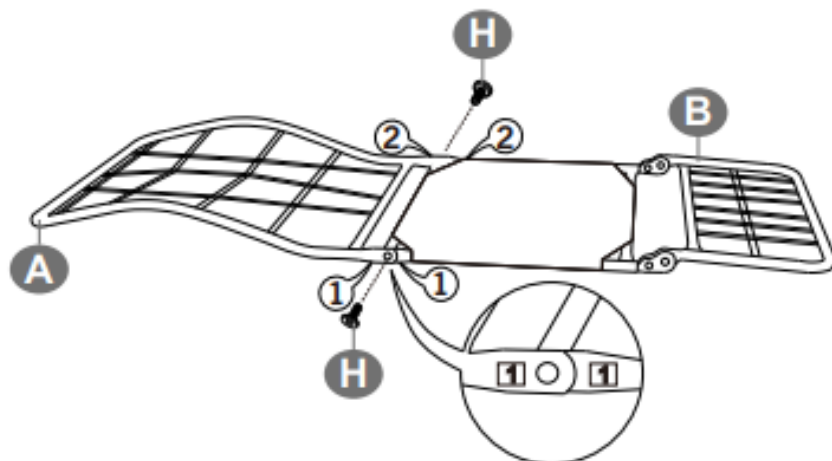

Štítok 1 na časti A a časti B by mal byť na tej istej strane, ako je znázornené.

H



2PCS

2

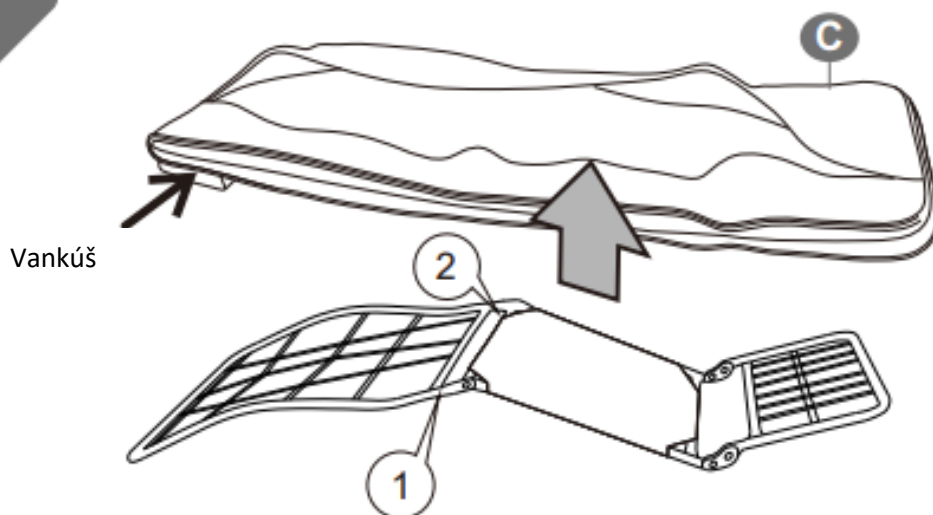

Poznámka: Štítok 1 by mal byť pri nasadzovaní krytu na kovový rám na vonkajšej strane.



3

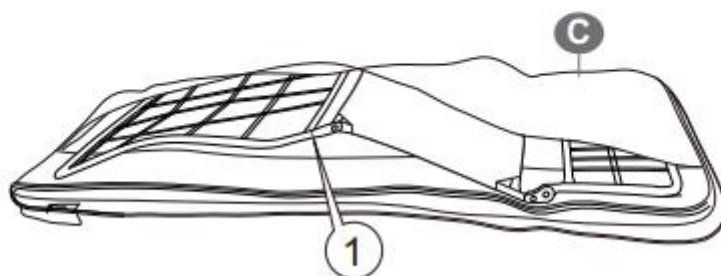



- Poznámka: Vložte kovový rám do krytu podľa obrázka, štítok 1 by mal smerovať von.
- Pri vkladaní do krytu kovový rám od stredného spoja mierne ohnite. Po úplnom zasunutí kovového rámu do krytu vyrovnajte.
- Kovový rám nekladajte nasilu rovno do poťahu, inak môže dôjsť k roztrhnutiu zipsu poťahu.
- Pri zapínaní poťahu ho upravte, aby sa zips posúval ľahšie a hladšie.

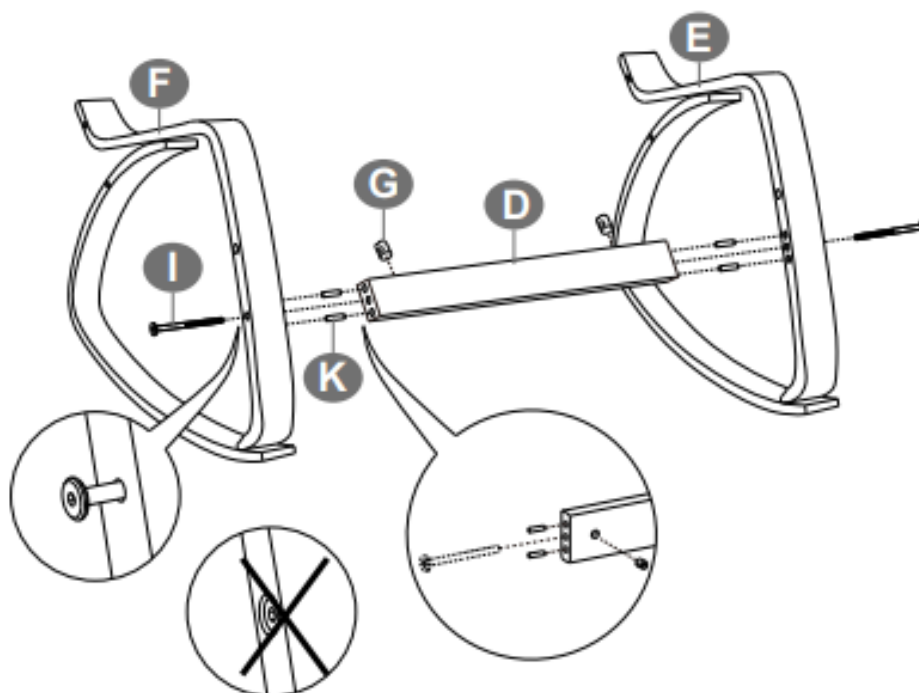

4



Poznámka: Upozorňujeme, že v tomto kroku musíte skrutky otočiť 7-8 krát, ale nedotiahnite ich úplne, inak sa môžu vyskytnúť problémy pri nasledujúcich montážnych krokoch.

G		2PCS
I		2PCS
K		4PCS



5

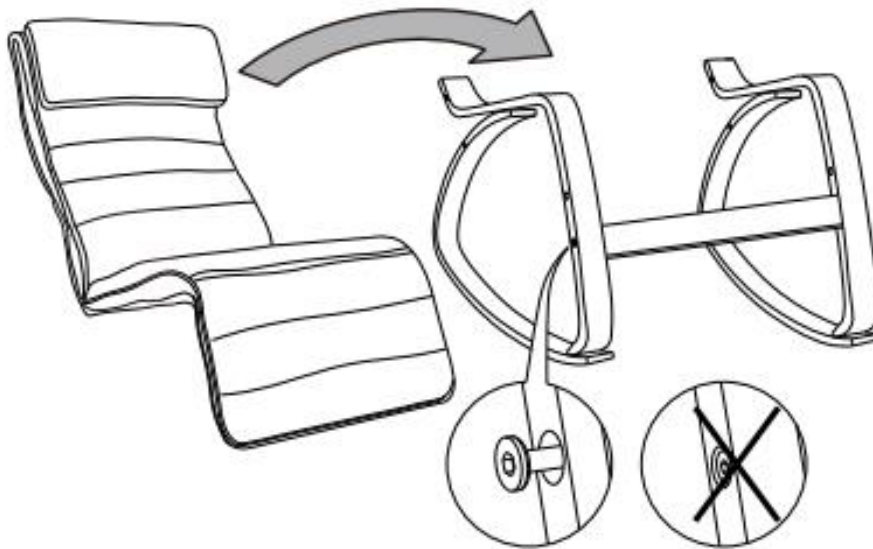

6

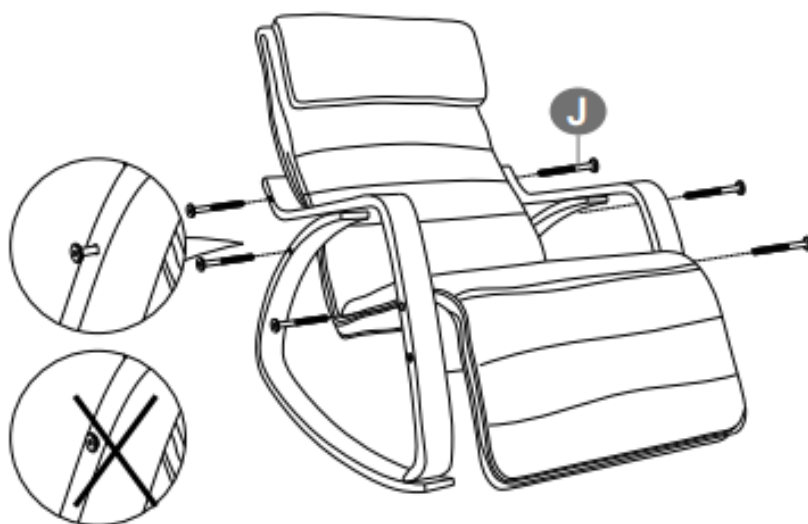

Poznámka: Upozorňujeme, že v tomto kroku musíte skrutky otočiť 10-15-krát, až kým nie sú všetky skrutky zasunuté na tesno, úplne ich dotiahnite.



7

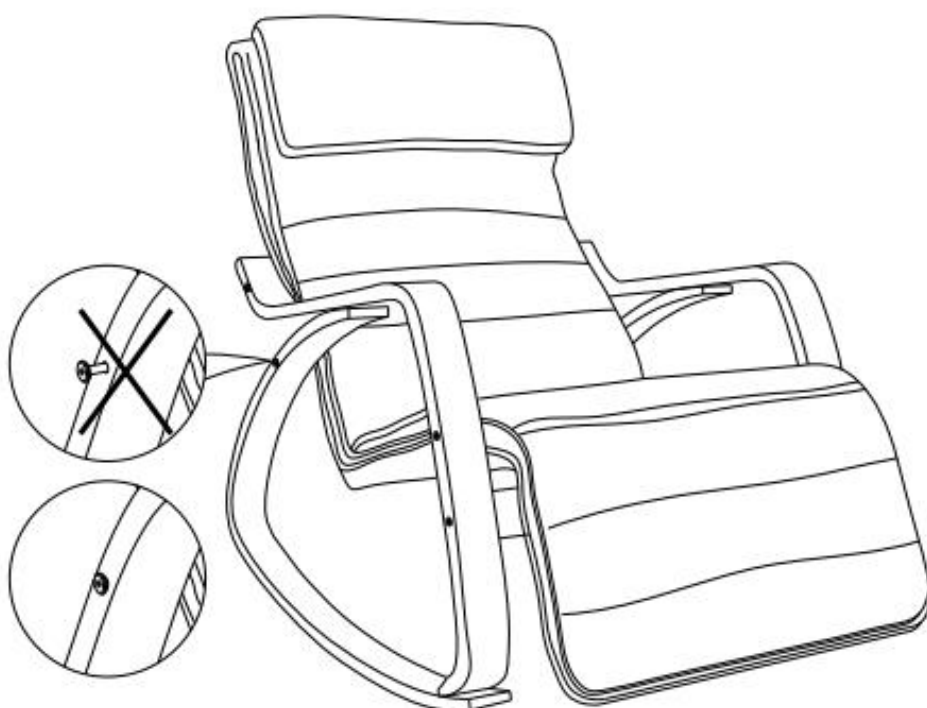

Poznámka: Bezpečne utiahnite všetky skrutky a počas používania ich pravidelne kontrolujte.



8

